

REI-10S6S-2B360-H1181

Codificador rotatorio incremental

Línea industrial

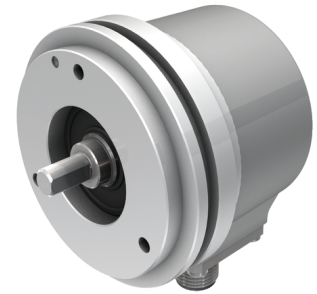
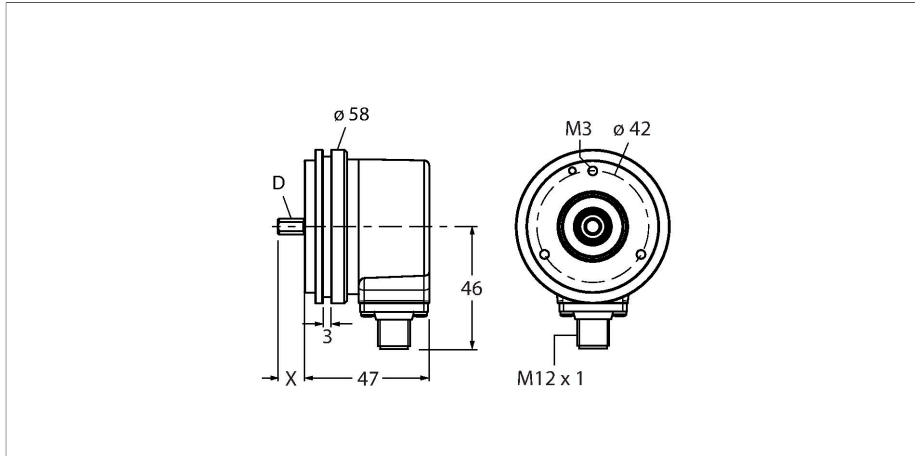

| | |
|---|------------------------------------|
| Tipo | REI-10S6S-2B360-H1181 |
| N.º de ID | 100010288 |
| Principio de medición | óptico |
| Datos generales | |
| Máx. velocidad de rotación | 6000 rpm |
| Momento de inercia del rotor | $1.8 \times 10^{-6} \text{ kgm}^2$ |
| Par de arranque | < 0.05 Nm |
| Tipo de salida | Acumulada |
| Resolución incremental | 360 ppr |
| Datos eléctricos | |
| Voltaje de funcionamiento U_B | 10...30 VCC |
| Corriente sin carga | $\leq 100 \text{ mA}$ |
| Corriente de salida | $\leq 30 \text{ mA}$ |
| Protección cortocircuito | sí |
| Rotura de cable/protección contra polaridad inversa | sí |
| Frecuencia máxima del impulso | 300 kHz |
| Nivel de señal high | mín. $U_B - 1 \text{ V}$ |
| Nivel de señal low | máx. 0,5 V |
| Salida eléctrica | Contrafase/HTL, Con inversión |
| Datos mecánicos | |
| Tipo de brida | brida sincro |
| Diámetro de brida | $\varnothing 58 \text{ mm}$ |
| Tipo de eje | Eje macizo |
| Diámetro del eje D (mm) | 6 |
| Longitud de onda L [mm] | 10 |
| Material del eje: | Acero inoxidable |
| Material de la cubierta | Fundición inyectada de zinc |

- Brida para sincronización, $\varnothing 58 \text{ mm}$
- Eje macizo, $\varnothing 6 \text{ mm} \times 10 \text{ mm}$
- Principio de medición óptico
- Material del eje: acero inoxidable
- Protección de grado IP67 en la parte lateral del eje y la carcasa
- $-40 \dots +85 \text{ }^\circ\text{C}$
- Máx. 6000 rpm (funcionamiento continuo: 3000 rpm)
- 10...30 VCC
- Contrafase/HTL con inversión
- Frecuencia de pulso máxima 300 kHz
- Macho M12 x 1, 8 polos
- 360 pulsos por revolución

Esquema de conexiones

| | |
|----|---------|
| 1 | GND |
| 2 | U_B + |
| 3 | A |
| 4 | A inv. |
| 5 | B |
| 6 | B inv. |
| 7 | 0 |
| 8 | 0 inv. |
| PH | shield |

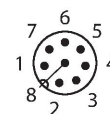

| | |
|--|-----------------------------------|
| Conexión eléctrica | Conectores, M12 × 1 |
| | 8 polos |
| Carga en eje, axial | 40 N |
| Carga en eje, radial | 80 N |
| Condiciones ambientales | |
| Temperatura ambiente | -40...+85 °C |
| Resistencia a la fatiga por vibraciones (EN 60068-2-6) | 300 m/s ² , 10-2000 Hz |
| Resistencia al choque (EN 60068-2-27) | 3000 m/s ² , 6 ms |
| Grado de protección | IP67 |
| Protection class shaft | IP67 |

RCS-15-08-06 1545361

Acoplamiento de fuelle, diámetro exterior: 15 mm, diámetro del orificio: 8 mm/6 mm

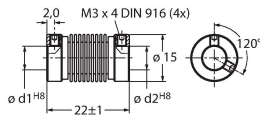

RCS-15-06-04 1545363

Acoplamiento de fuelle, diámetro exterior: 15 mm, diámetro del orificio: 6 mm/4 mm

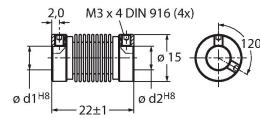

RA-BC-20-06-06 100048777

Acoplamiento de fuelles con concentrador de aluminio Ø 20 mm; d1 = 6 mm, d2 = 6 mm

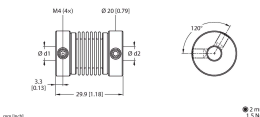

RA-BC-20-06-08 100048778

Acoplamiento de fuelles con concentrador de aluminio Ø 20 mm; d1 = 6 mm, d2 = 8 mm

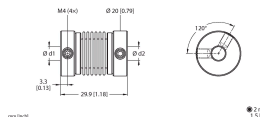

RA-BC-20-06-10 100048779

Acoplamiento de fuelles con concentrador de aluminio Ø 20 mm; d1 = 6 mm, d2 = 10 mm

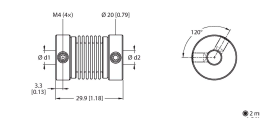

RA-BC-E-20-06-06 100048785

Acoplamiento de fuelles de acero inoxidable Ø 20 mm; d1 = 6 mm, d2 = 6 mm

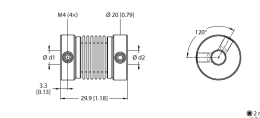

RA-BC-E-20-06-10 100048786

Acoplamiento de fuelles de acero inoxidable Ø 20 mm; d1 = 6 mm, d2 = 10 mm

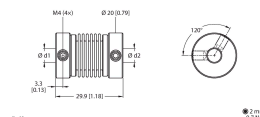

RA-SDC-30-06-10 100048791

Acoplamiento de arandela de bloqueo Ø 30 mm, d1 = 6 mm, d2 = 10 mm

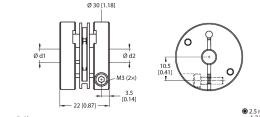

RA-SDC-30-06-06 100048790

Acoplamiento de arandela de bloqueo Ø 30 mm, d1 = 6 mm, d2 = 6 mm

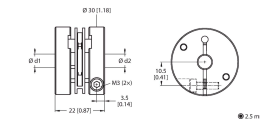

RA-HC-25-06-06 100048794

Acoplamiento helicoidal de aluminio Ø 25 mm; d1 = 6 mm, d2 = 6 mm

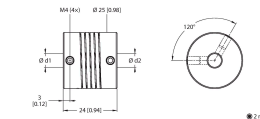

RA-HC-25-06-10

100048795

Acoplamiento helicoidal de aluminio
 $\varnothing 25 \text{ mm}$; $d1 = 6 \text{ mm}$, $d2 = 10 \text{ mm}$

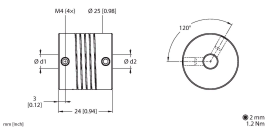

| Dibujo acotado | Tipo | N.º de ID | |
|----------------|-------------|-----------|---|
| | RKC8T-2/TXL | 6625142 | Cable de conexión, conector hembra M12, recto, de 8 polos, longitud del cable: 2 m; material de revestimiento: PUR, negro; aprobación cULus |
| | WKC8T-2/TXL | 6625145 | Cable de conexión, conector hembra M12, acodado, de 8 polos, longitud del cable: 2 m; material de revestimiento: PUR, negro; aprobación cULus |